

Wandhaube Zenith

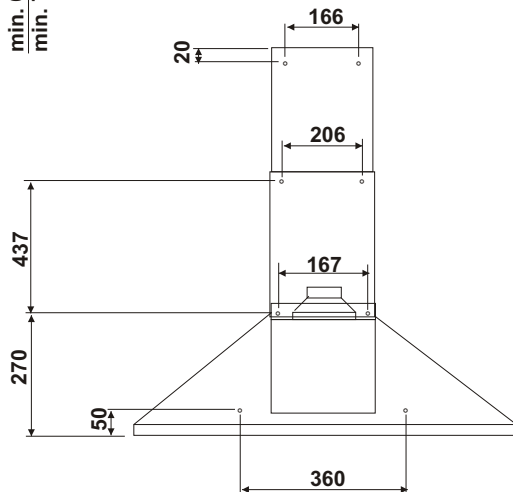

Aussenwand-Ventilator TWA 800m³/h, 250W
mit Chromstahlgehäuse, Steuerkabel 5,5m
Anschluss D=150 mm, verstellbar mit Rückstauklappe
280x285x360mm Art.-Nr. 101.201.010 Fr. 990.00

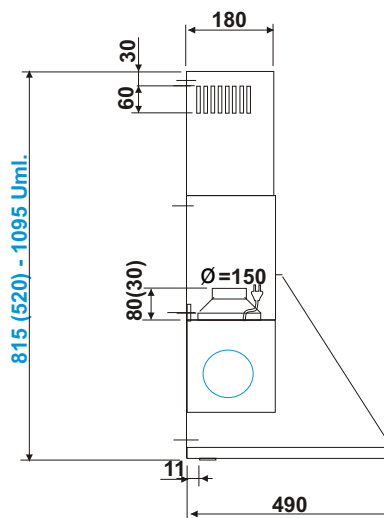
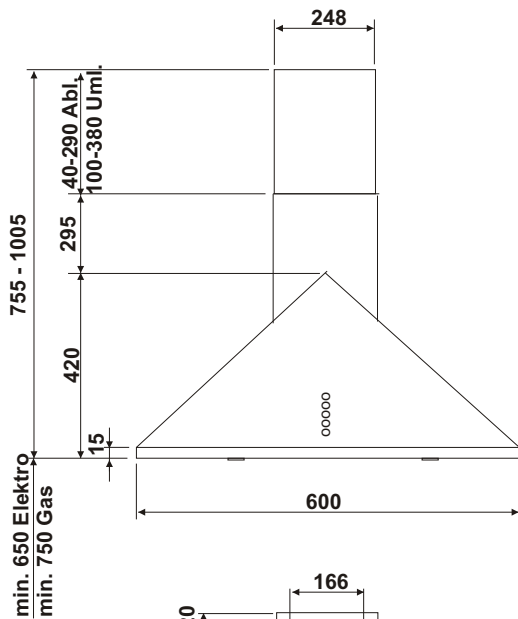

Innen-Ventilator TWI 800m³/h, 250W
Gehäuse weiss pulverbeschichtet, Steuerkabel 5,5m
Anschluss D=150 mm
300x300x300mm Art.-Nr. 101.200.001 Fr. 961.00

Ausführung:

Wandkaminhaube aus Edelstahl

Bedienung:

Elektronische Steuerung, 3-stufig
Nachlaufautomatik 15 Min.

Motor:

180 / 380 / 620 m³/h freiblasend
40 / 51 / 61 DbA ohne Schalldämmung
416 Pa

Filter:

Fettfilter in eloxiertem Aluminium 2 Stk. 351 x 241 mm
Aktivkohlefilter 2 Stk. 192 x 38 mm / tot. 0.560 kg

Elektroanschluss: 230 V 50 Hz

Motorleistung: 250 W

Beleuchtung: LED 2 x 2 W G4
warmweiss 3000K

Anschlusskabel: 1 m



Zenith 60 x 49 cm

Ablagerost 60 cm

Umbausatz für Umluftbetrieb

Ersatzkohlefilter-Set

Art.-Nr. 101.002.002

Art.-Nr. 102.502.002

Art.-Nr. 102.552.030

Art.-Nr. 151.192.038.2

Fr. 1148.00

Fr. 97.00

Fr. 113.00

Fr. 64.00

exkl. MWST