

Wandhaube Planar

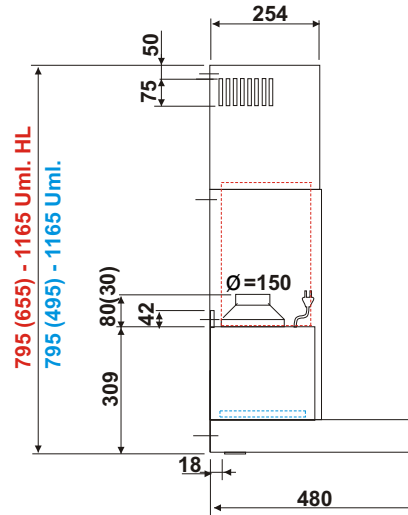

Aussenwand-Ventilator TWA 800m³/h, 250W mit Chromstahlgehäuse, Steuerkabel 5,5m Anschluss D=150 mm, verstellbar mit Rückstauklappe 280x285x360mm Art.-Nr. 101.200.010 Fr. 900.00

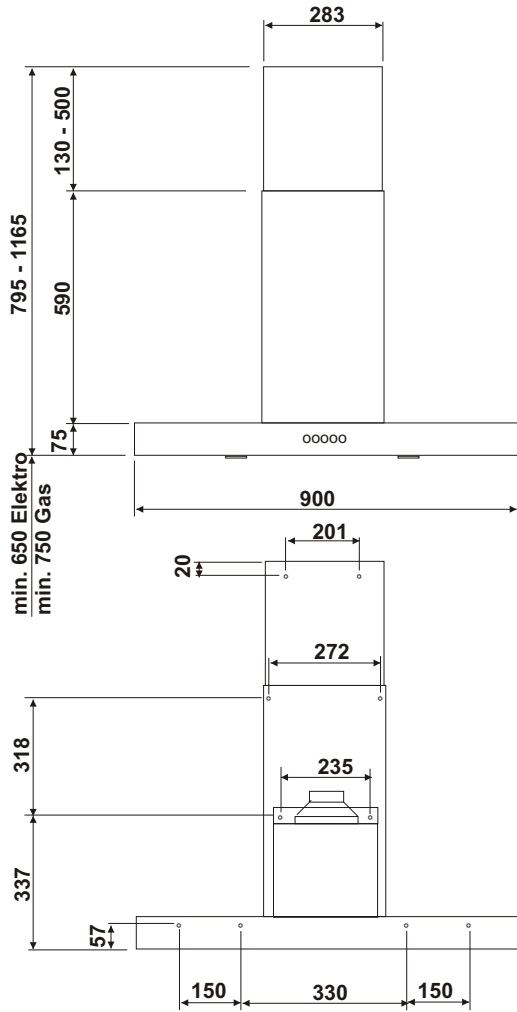

Innen-Ventilator TWI 800m³/h, 250W Gehäuse weiss pulverbeschichtet, Steuerkabel 5,5m Anschluss D=150 mm 300x300x300mm Art.-Nr. 101.200.001 Fr. 873.00

Ausführung:

Wandkaminhaube aus Edelstahl mit schwarzer Glasfront

Bedienung:

Druckknopftasten, 3-stufig

Motor:

180 / 380 / 620 m³/h freiblasend
40 / 51 / 61 DbA ohne Schalldämmung
416 Pa

Filter:

3 Fettfilter in eloxiertem Aluminium 352 x 284 mm

2 Aktivkohlefilter 248 x 92 x 24 mm / tot. 0.840 kg

1 Hochleistungs-Aktivkohlefilter HL-1 335x230x205mm/ 3.900 kg

(3-5 Jahre Betriebsdauer / maximale Geruchseseitigung bei minimalem Absaugleistungsverlust)

Elektroanschluss: 230 V 50 Hz

Motorleistung: 250 W

Beleuchtung: LED 2 x 3 W warmweiss
G4

Anschlusskabel: 1 m



Planar 90 x 48 cm

Art.-Nr. 101.000.031

Fr. 1524.00

Ablageglas 90 cm parsolgrau

Art.-Nr. 102.502.004

Fr. 246.00

Umbausatz für Umluftbetrieb

Art.-Nr. 102.550.030

Fr. 88.00

Ersatzkohlefilter-Set

Art.-Nr. 151.248.092.2

Fr. 58.00

Hochleistungs-Aktivkohlefilter HL-1

Art.-Nr. 151.340.230

Fr. 425.40

Austausch-Hochleistungs-Aktivkohlefilter HL-1

Art.-Nr. 151.340.231

Fr. 265.50

Fettfilter für HL-Umluftbetrieb

Art.-Nr. 102.555.013

Fr. 343.00

exkl. MWST