

# Inselhaube Isola Integrata 120

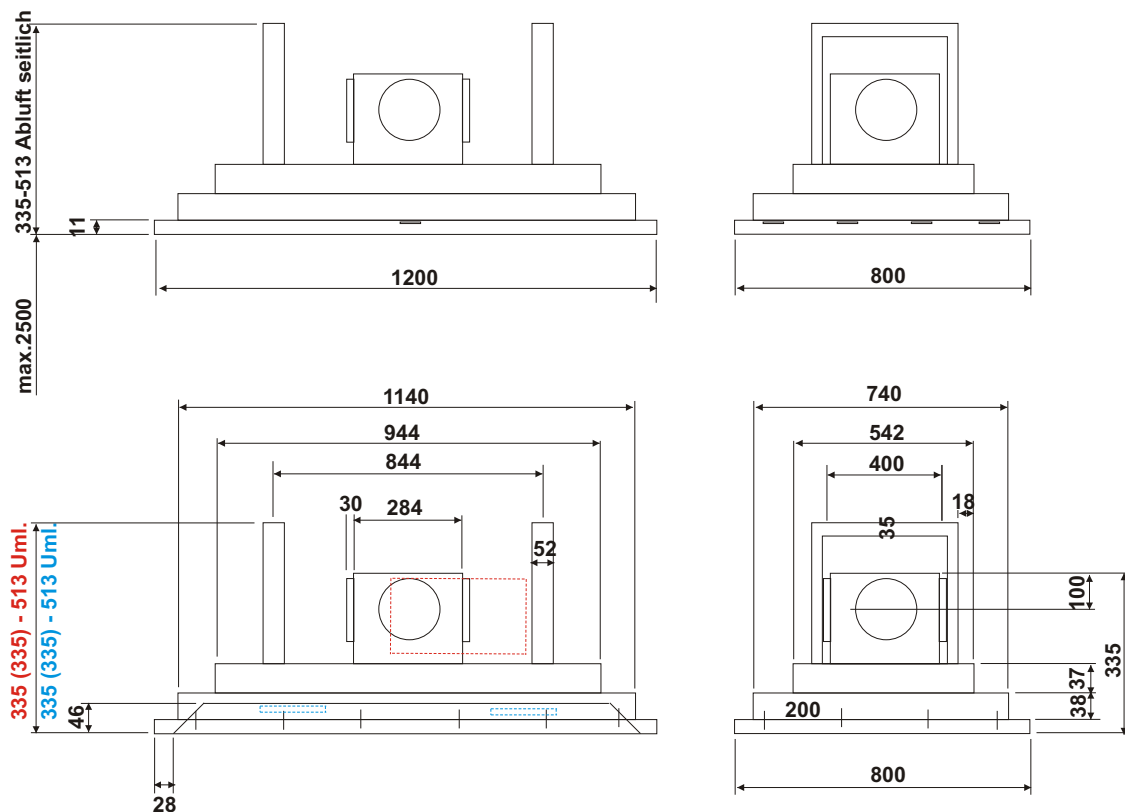

Aussenwand-Ventilator AFA 800m/3h, 250W  
mit Chromstahlgehäuse, Steuerkabel 5,5m  
Anschluss D=150 mm, verstellbar mit Rückstauklappe  
375x305x305mm Art.-Nr. 101.201.013 Fr. 1192.00



Innen-Ventilator AFI 800m3/h, 250W  
Gehäuse weiss pulverbeschichtet, Steuerkabel 5,5m  
Anschluss D=150 mm  
300x300x300mm Art.-Nr. 101.200.003 Fr. 961.00

## Ausführung:

Inseleinbauhaube aus Edelstahl  
mit Randabsaugung  
aus Edelstahl oder weissem Glas

## Bedienung:

Elektronische Steuerung, 4-stufig  
mit Fernsteuerung (72x36x15mm)

## Motor:

180 / 380 / 620 / 800 m<sup>3</sup>/h freiblasend  
40 / 53 / 61 / 64 DbA ohne Schalldämmung  
480 Pa

## Filter:

2 Fettfilter in eloxiertem Aluminium 436 x 270 mm  
2 Aktivkohlefilter 350 x 190 x 10 mm / tot. 0.640 kg

1 Hochleistungs-Aktivkohlefilter 335x230x205mm/ 3.900 kg

(3-5 Jahre Betriebsdauer / maximale Geruchsbeseitigung bei minimalem Absaugleistungsverlust)

**Elektroanschluss:** 230 V 50 Hz

**Motorleistung:** 220 W

**Beleuchtung:** LED 4 x 4W  
neutralweiss 4000K

**Anschlusskabel:** 1 m



Masse: 120 x 80 cm weiss

Umbausatz für Umluftbetrieb

Ersatzkohlefilter-Set

Hochleistungs-Aktivkohlefilter HL-1

Austausch-Hochleistungs-Aktivkohlefilter HL-1

Fettfilter für HL-Umluftbetrieb

Art.-Nr. 101.005.008

Art.-Nr. 102.550.061

Art.-Nr. 151.350.190.2

Art.-Nr. 151.340.230

Art.-Nr. 151.340.231

Art.-Nr. 102.555.026

Fr. 2870.00

Fr. 90.00

Fr. 74.00

Fr. 468.00

Fr. 292.00

Fr. 614.00

exkl. MWST